

# METROPOLITAN



**OLMAN B.V. - A. EINSTEINWEG 3 - ALPHEN A/D RIJN**  
**T 0172-424100 - F 0172-426390 - E [info@olman.nl](mailto:info@olman.nl)**  
**[www.olmanprojectverlichting.nl](http://www.olmanprojectverlichting.nl)**

# METROPOLITAN

## KENMERKEN

Primaire reflektor van compleet geanodiseerd aluminium  
indirect lichtstelsel voor een effectieve verlichting zonder  
lichtvervuiling te veroorzaken

A-symmetrisch armatuur dat is uitgerust met een  
tweede reflektor (complex geslepen facet) die het licht van de  
primaire reflektor verspreidt.

Deze primaire reflektor zit in de mast en schijnt het licht naar boven  
waarna de tweede reflektor het naar beneden richt zodat er geen  
verblinding kan optreden, terwijl men toch een hoge lichtintensiteit  
heeft. Door een speciale slijptechniek kunnen er lichtvormen  
gemaakt worden of lichtbeperkingen

De behuizing is vervaardigd van hoogwaardig aluminium  
met gehard veiligheidsglas

Standaard kleur is zwart, maar andere RAL kleuren op verzoek

## art.nr. TECHNISCHE SPECIFICATIE

beschermingsklasse IP 65 \*\*

1151 standaard lichtbron 150 W HIT G12

andere lichtbronnen op verzoek

21104 cilindrische stalen mast met flens 4 meter hoog

22104 cilindrische stalen mast met grondstuk 4 meter hoog

11102 cilindrische aluminium mast met flens 4 meter hoog

12102 cilindrische aluminium mast met grondstuk 4 meter hoog

afmetingen dia1000 x h 900 mm

voor masttop 114 mm

nominale netspanning 230 V - 50 Hz

klasse 1 (klasse II op aanvraag)

\* volgens EN 50102

\*\* volgens EN 60598



OLMAN B.V. - A. EINSTEINWEG 3 - ALPHEN A/D RIJN

T 0172-424100 - F 0172-426390 - E info@olman.nl

[www.olmanprojectverlichting.nl](http://www.olmanprojectverlichting.nl)

# METROPOLITAN

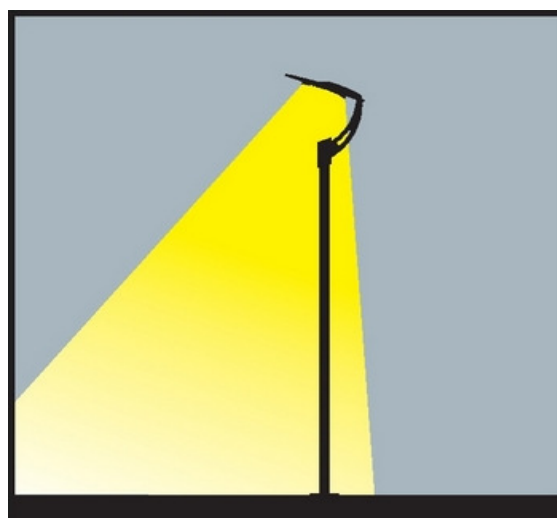
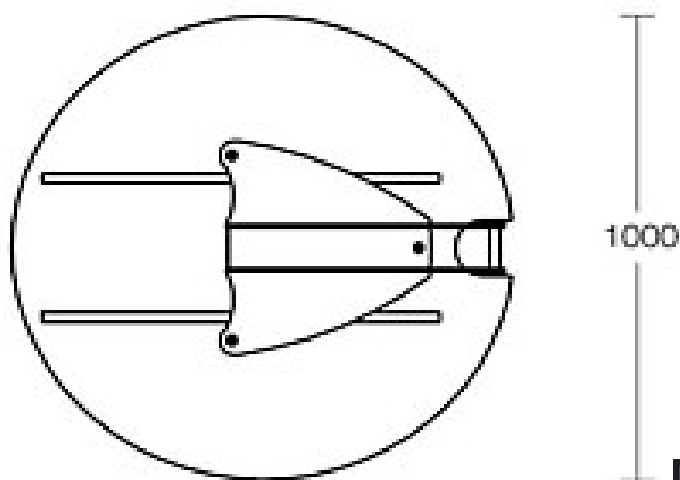
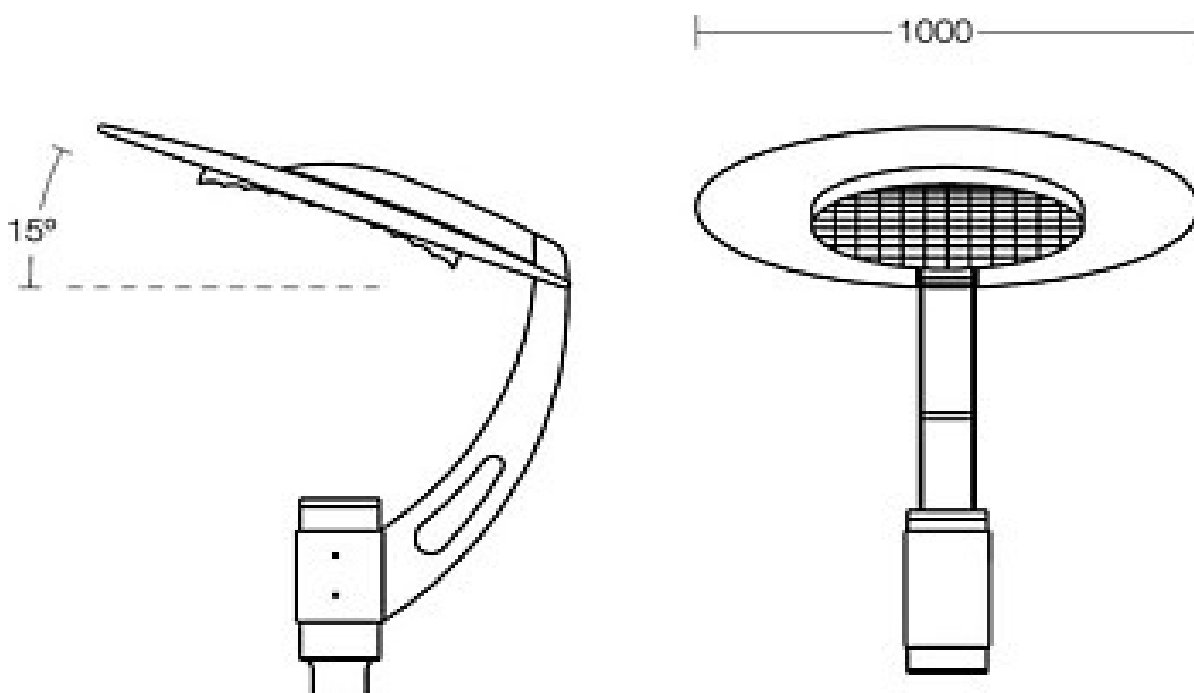

# METROPOLITAN

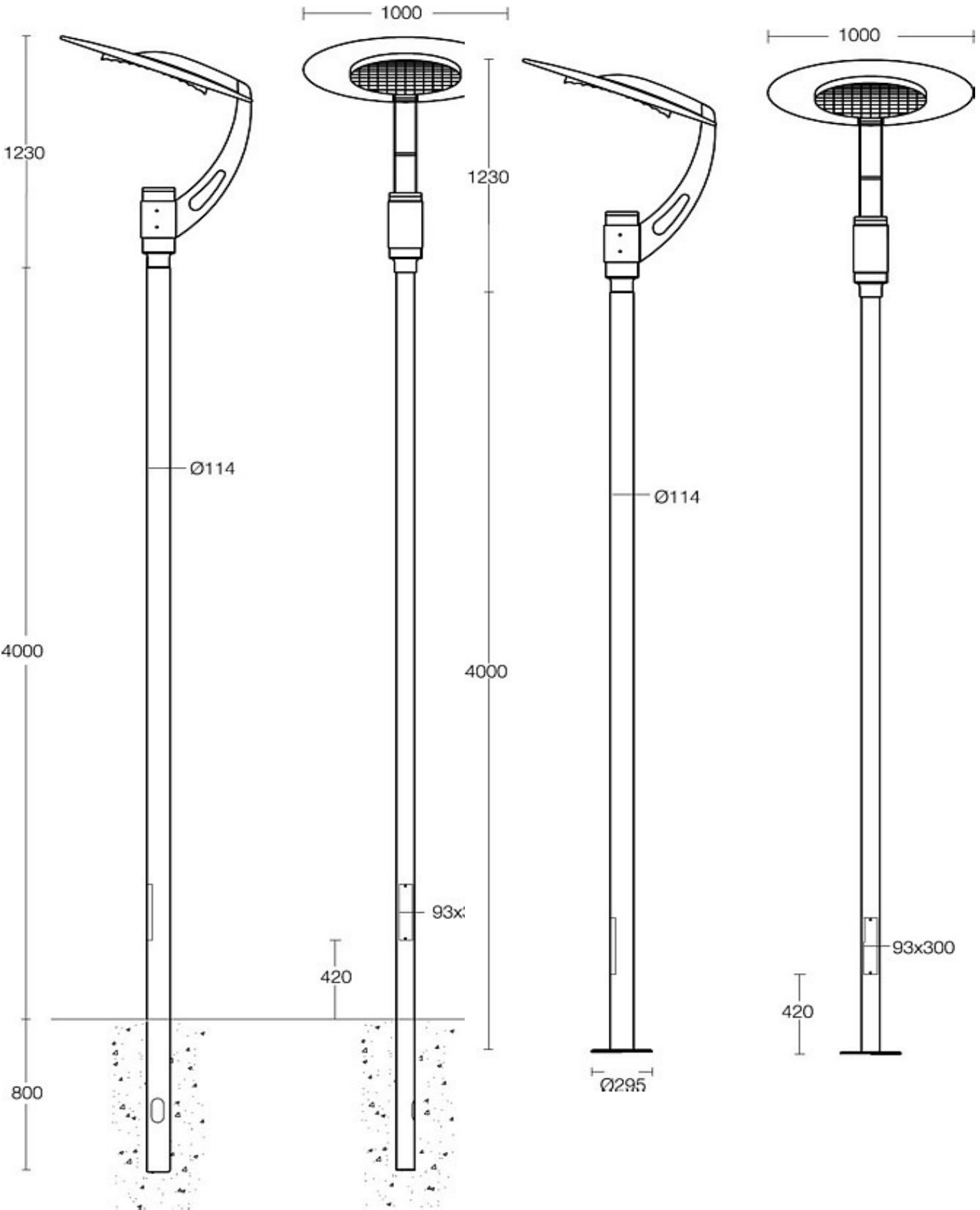

# METROPOLITAN

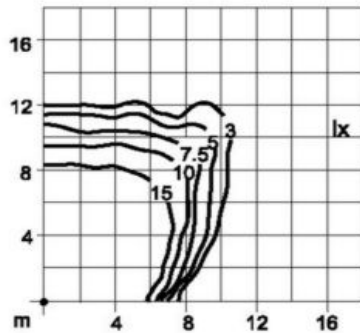

Metropolitan Asymmetric  
1 x HIT 150 W  
h= 4m

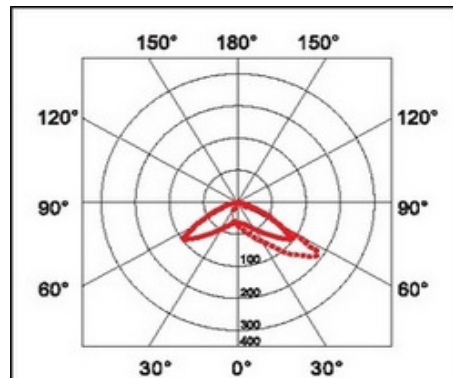

— C0 / C180      - - - - C90 / C270  
Cd / 1000 lm  
 $\eta_{lm} = 44.5\%$

1 x HIT 150 W

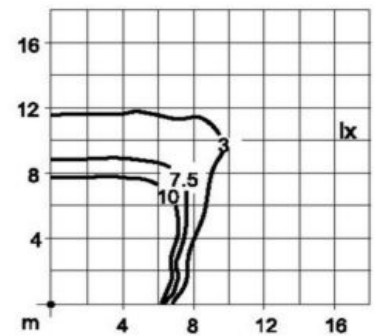

Metropolitan Symmetric  
1 x HIT 150 W  
h= 4m

OLMAN B.V. - A. EINSTEINWEG 3 - ALPHEN A/D RIJN  
T 0172-424100 - F 0172-426390 - E info@olman.nl

[www.olmanprojectverlichting.nl](http://www.olmanprojectverlichting.nl)

# METROPOLITAN



**OLMAN B.V. - A. EINSTEINWEG 3 - ALPHEN A/D RIJN**  
**T 0172-424100 - F 0172-426390 - E [info@olman.nl](mailto:info@olman.nl)**  
**[www.olmanprojectverlichting.nl](http://www.olmanprojectverlichting.nl)**

# METROPOLITAN



**OLMAN B.V. - A. EINSTEINWEG 3 - ALPHEN A/D RIJN**  
**T 0172-424100 - F 0172-426390 - E info@olman.nl**  
**[www.olmanprojectverlichting.nl](http://www.olmanprojectverlichting.nl)**

# METROPOLITAN



**OLMAN B.V. - A. EINSTEINWEG 3 - ALPHEN A/D RIJN**  
**T 0172-424100 - F 0172-426390 - E info@olman.nl**  
**[www.olmanprojectverlichting.nl](http://www.olmanprojectverlichting.nl)**